

# Výstružníky stavitelné bez vodícího pouzdra

## Reamers without guide bush



5

Rozsah / Range /mm/	Rozsah / Range /inch/	I /mm/	L /mm/	k /mm/	D /mm/		Code 221424
7,60÷8,50	19/64÷21/64	26	90	4	5	0,03	7,60 - 8,50
8,40÷9,40	21/64÷3/8	30	95	4	5	0,03	8,40 - 9,40
9,30÷10,40	3/8÷13/32	33	105	4,5	5,6	0,04	9,30 - 10,40
10,25÷11,45	13/32÷29/64	36	110	5	6,3	0,05	10,25 - 11,45
11,30÷12,65	29/64÷1/2	41	120	5,6	7,1	0,07	11,30 - 12,65
12,50÷14,00	1/2÷35/64	46	135	6,3	8	0,10	12,50 - 14,00
13,75÷15,25	35/64÷19/32	50	145	7,1	9	0,15	13,75 - 15,25
15,00÷16,70	19/32÷21/32	54	155	8	10	0,17	15,00 - 16,70
16,50÷18,40	21/32÷23/32	59	170	9	11,2	0,23	16,50 - 18,40
18,25÷20,25	23/32÷25/32	64	185	10	12,5	0,31	18,25 - 20,25
19,75÷22,00	25/32÷27/32	71	200	11,2	14	0,42	19,75 - 22,00
21,50÷24,00	27/32÷15/16	76	215	11,2	14	0,51	21,50 - 24,00
23,75÷26,60	15/16÷1 3/64	84	240	12,5	16	0,71	23,75 - 26,60
26,50÷29,75	1 3/64÷1 11/64	93	265	14	18	0,97	26,50 - 29,75
29,50÷33,00	1 11/64÷1 9/32	105	295	16	20	1,32	29,50 - 33,00
32,50÷36,50	1 9/32÷1 7/16	116	320	18	22,4	1,89	32,50 - 36,50
36,00÷40,40	1 7/16÷1 19/32	127	355	20	25	2,39	36,00 - 40,40
40,00÷45,00	1 19/32÷1 3/4	143	390	22,4	28	3,96	40,00 - 45,00
44,50÷50,00	1 3/4÷1 31/32	161	435	25	31,5	4,76	44,50 - 50,00
49,50÷55,00	1 31/32÷2 5/32	161	435	28	33,5	5,64	49,50 - 55,00
54,50÷60,00	2 5/32÷2 11/32	161	435	31,5	40	6,75	54,50 - 60,00

### VÝSTRUŽNÍKY STAVITELNÉ BEZ VODÍČÍHO POUZDRA REAMERS WITHOUT GUIDE BUSH

**221424**

Stavitelné výstružníky se používají při dokončovacích obráběcích operacích válcových otvorů. Vystružované otvory mají přesný rozměr, geometrický tvar a hladký povrch. Rozměr výstružníku je plynule měnitelný v uvedeném rozsahu. Nastavený rozměr se měří přes pár protilehlých nožů. Běžně dodávaná geometrie nožů vyhovuje obrábění šedé litiny a bronzu.

Adjustable hand reamers are used finishing machine cutting operation of cylindrical holes. The holes have precise diametric form and smooth surface. Diameter of hand reamer is variable within the range show in table. Adjusted diameter is measured on pair of opposite knives. The knives of reamers are usually supplied with geometry suitable for machining of grey cast iron and bronze.

**Dodávání:**

Výstružníky se dodávají v kartonových obalech nebo v sadách ve dřevěných kazetách.

**Delivery:**

Adjustable hand reamers are individually in carton or in sets in wooden caskets delivered.

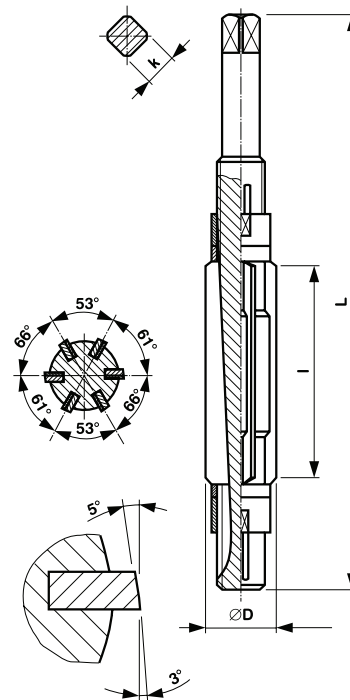

Rozsah Range	Obsah kazety Content of the casket	Rozměr kazety Dimensions of casket		Code SADA
10,25÷33,00	12	470×280×60	5,8	10,25-33
13,75÷24,00	6	260×230×55	2,3	13,75-24

### KAZETA STAVITELNÝCH VÝSTRUŽNÍKŮ - BEZ VODÍČÍHO POZDRA CASSET OF REAMERS - WITHOUT GUIDE BUSH

