

Noże wytaczarki proste

Boring tools
Innen-Drehmeißel
Outils à aléser droits
Расточный прямой резец

ISO 8

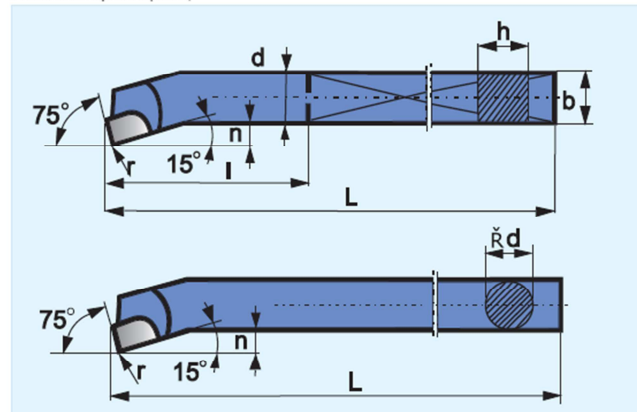

Wielkość
Size
Kurzzeichen
Grandeur
Величина

Wymiary
Dimensions
Abmessungen
Dimensions
Размеры

Płytki
Tip
Schneidplatte
Plaque
Пластина

	h	b	Ød	n	L	l	r	D min.
0808	8	8	8	3	125	40	0,4	14
1010	10	10	10	4	150	50	0,4	18
1212	12	12	12	5	180	63	0,4	21
1616	16	16	16	6	210	80	0,4	27
2020	20	20	20	8	250	100	0,4	34
2525	25	25	25	10	300	125	0,8	43
3232	32	32	32	12	355	160	0,8	52
08			8	3	125		0,4	14
10			10	4	150		0,4	18
12			12	5	180		0,4	21
16			16	6	210		0,4	27
20			20	8	250		0,4	34
25			25	10	300		0,8	43
32			32	12	355		0,8	52

P	P10
	P20
	P30
M	M10*
K	K10
	K20